

835E 51

Biloba
EVO frame

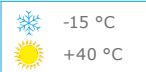
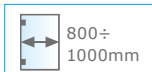

• Cerniera oleodinamica vetro-vetro per porte in battuta, con velocità di chiusura regolabile e controllo costante di frenatura; permette un'apertura della porta fino a 180°. Stop a +180°. **Si installa su porte con profilo in battuta. Profondità stipite da 30 a 50 mm.**

• Bisagra automática hidráulica vidrio-vidrio para puerta con tope; regulación de velocidad de cierre de la puerta y control constante de frenado; la puerta se puede abrir hasta 180°. Stop a +180°. **Se instala en puertas con perfil con batida. Profundidad estipite entre 30 y 50 mm.**

• Hydraulic hinge glass to glass for doors with stop, with adjustable closing speed and constant braking control; the door opens up to 180°. Stop at +180°. **Installed on doors with a profile on a stop. Jamb depth from 30 to 50 mm.**

• Hydraulikband Glas-Glas für Anschlagtüren, mit regulierbar Schließgeschwindigkeit und konstanter Kontrolle der Bremsung; Öffnung der Tür bis 180°. Feststellung +180°. **Man kann es auf Türen mit Rahmen benutzen. Pfostentiefe von 30 bis 50 mm.**

• Charnière hydraulique verre-mur pour porte en butée, avec vitesse de fermeture réglable et contrôle constant de freinage; permet une ouverture de la porte à 180°. Arrêt à +180°. **S'installe sur profil de porte. Profondeur du jambage de 30 à 50 mm.**

835E51 R = destra - derecha - right - rechts - droite
835E51 L = sinistra - izquierda - left - links - gauche

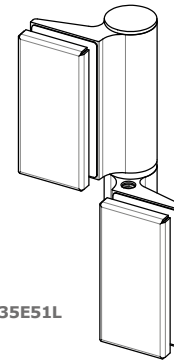

835E51L

* È necessaria una battuta in chiusura in quanto la cerniera ha una precarica. • Necesita de un cierre con tope, puesto que la bisagra tiene una precarga. • The hinge has a loading and it is therefore necessary a closing stop. • Eine Schließfeststellung ist notwendig, weil das Scharnier eine mechanische Belastung hat. • La charnière a une charge, il est donc nécessaire d'avoir un arrêt de fermeture.

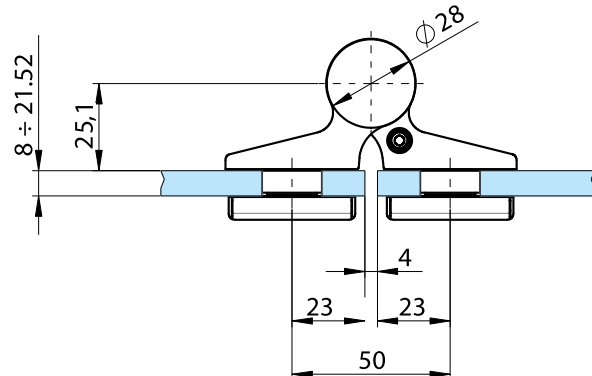
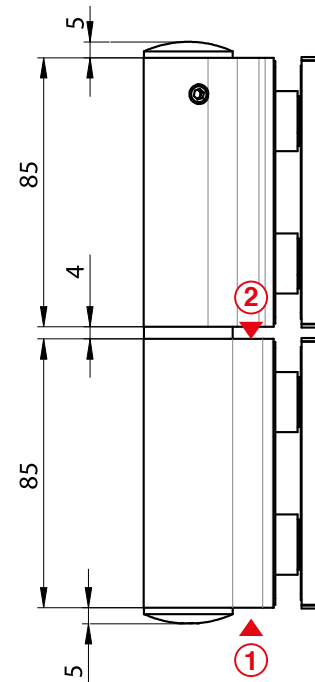
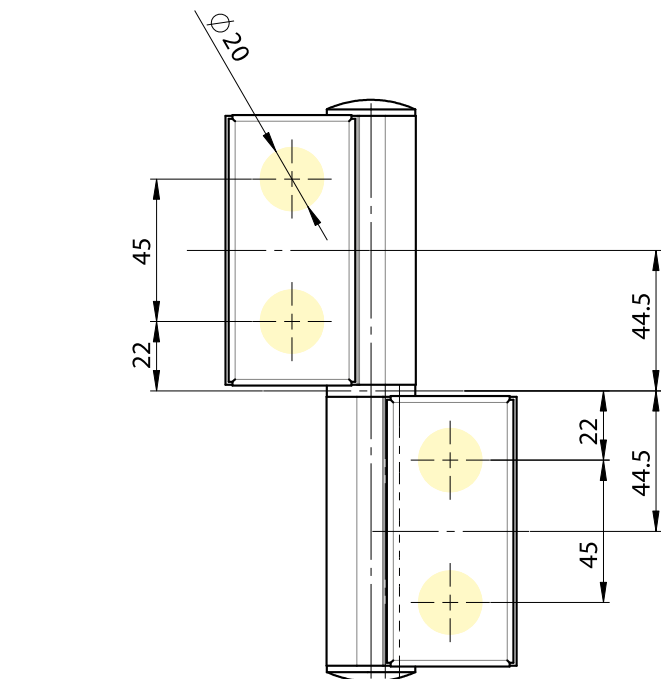

1 Regolazione della velocità di chiusura con scatto finale
 Ajuste de la velocidad de cierre con clic final
 Closing speed adjustment with final latch
 Regulierung der Schließgeschwindigkeit mit Endschwung
 Réglage de la vitesse de fermeture avec verrouillage final

2 Regolazione della velocità di chiusura senza scatto finale
 Ajuste de la velocidad de cierre sin clic final
 Closing speed adjustment without final latch
 Regulierung der Schließgeschwindigkeit ohne Endschwung
 Réglage de la vitesse de fermeture sans verrouillage final